

**601900 (T15E1)**

Eplucheuse 15Kg plateau abrasif sans table filtre Mono 230V

601903 (T15E324)

Eplucheuse 15kg plateau abrasif sans table filtre Tri 230/400V

Caractéristiques principales

- Des détecteurs magnétiques arrêtent la machine lorsque le couvercle et/ou la porte sont ouverts.
- Adaptée pour 80-300 couverts par service.
- Les épluchures sont réduites en petits morceaux pour faciliter le processus d'évacuation.
- Fonction « Pulse » pour faciliter et contrôler le déchargement.
- Plateau rotatif amovible couvert d'un matériau abrasif (pierre de lave) pour assurer un épluchage parfait.
- Poignée douchette amovible, clipsée sur le couvercle et destinée au nettoyage de la machine.
- Livré avec :
 - [-]plateau abrasif.
- Minuterie avec décompte numérique.
- Couvercle transparent en plastique résistant pour une visibilité totale du cycle d'épluchage.

Construction

- Fabrication entièrement en inox.
- Panneau de commande étanche à bouton tactile IP55.
- Le couvercle transparent en polycarbonate sans bisphénol A, comporte un système de sécurité par contact magnétique.

Accessoires inclus

Code PNC	Description	Quantité
653203	Plateau abrasif pour T10 E ou T15 E	1



Accessoires en option

Code PNC	Description
Paniers	
653209	Panier d'essorage pour T15 E
Plaques	
653058	Plateau pour brossage des légumes - T10 E ou T15 E
653184	Plateau abrasif petits oignons, échalotes, diam.388 mm pour T10E ou T15E
653203	Plateau abrasif pour T10 E ou T15 E
653204	Plateau couteaux pour T10 E ou T15 E
653205	Plateau abrasif gros oignons pour T10 E ou T15 E
653620	Plateau Special Coquillage en Inox pour Eplucheuses de 10/15 kg (non disponible pour les modèles avec cylindre abrasif)
Chariots / Tables	
653783	Table filtre MONTEE avec tablette et panier filtre en maille résistante
653784	Table filtre avec tablette et panier filtre en maille résistante



Spécifications techniques

	601900	601903
Électrique		
Voltage :	220-240 V/1N ph/50/60 Hz	200-240/380- 440 V/3 ph/ 50/60 Hz
Puissance de raccordement	0.37 kW	0.37 kW
Capacité		
Rendement :	240 kg/heure	240 kg/heure
Capacité	15 litres	15 litres
Informations générales		
Largeur extérieure	440 mm	440 mm
Profondeur extérieure	690 mm	690 mm
Hauteur extérieure	750 mm	750 mm
Poids net (kg) :	40	40
Epluchage pomme de terre :	240 kg/h	240 kg/h

Avant

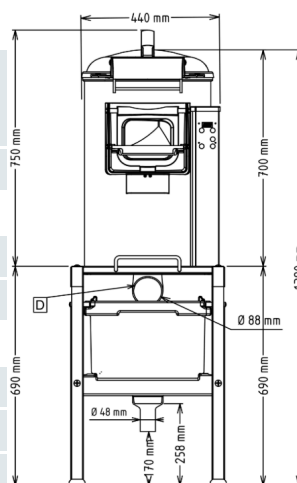

Côté

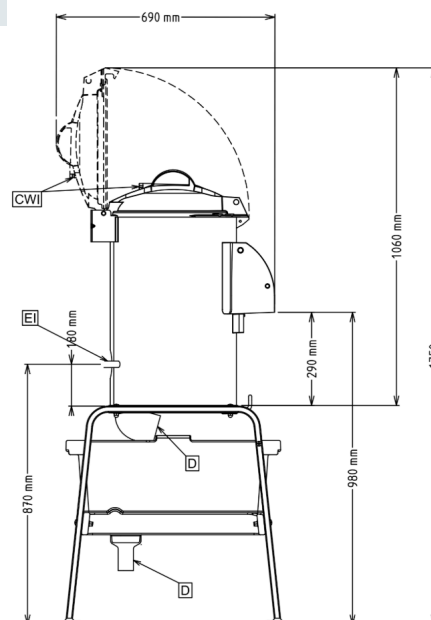

Dessus

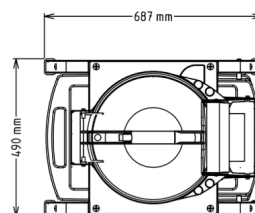

CWI = Raccordement eau froide

D = Vidange

EI = Connexion électrique



En savoir plus :
Certificats ISO
Reconnaisances d'Electrolux Professional

La société se réserve le droit de modifier les spécifications techniques sans préavis.

26/02/2026

3/3