



601980 (ELX65XF5)

Essoreuse 10 Kg - volume de cuve 65 litres - avec cycle automatique. Panier inox. Tri 230/400 V

Caractéristiques principales

- Cycle automatique, adapté à tous types de légumes, alterne rotation et arrêt du panier pour défouillage.
- Cycle manuel avec minuterie réglable jusqu'à 59 minutes pour les légumes délicats,
- Charge de gros légumes par cycle : 10 kg
- Charge de légumes fragiles par cycle : jusqu'à 18 têtes de salades de type laitue.
- Evacuation de l'eau par un tuyau de vidange.
- Un dispositif de sécurité arrête la machine lorsque le couvercle est ouvert
- Cycle automatique d'essorage de courte durée (1 à 2 minutes).
- Minuterie avec affichage numérique et compte à rebours.
- Sécurité frein moteur à l'ouverture du couvercle

Construction

- Vitesse de rotation du panier : environ 330 tr/min.
- Châssis et parois inox.
- Panier inox amovible, capacité 65 litres





Un accent sur la durabilité

Certifications et reconnaissances



produit évalué par le fabricant
et jugé conforme aux exigences
de l'UE en matière de sécurité,
de santé et de protection de
l'environnement.



En savoir plus :
[Certificats ISO](#)
[Reconnaisances d'Electrolux Professional](#)

La société se réserve le droit de modifier les spécifications techniques sans préavis.

24/02/2026

2/5

Spécifications techniques

Électrique

Voltage :	220-240/380-415 V/3 ph/50 Hz
Puissance de raccordement	0.75 kW

Eau

Section arrivée eau froide :	
Dimension de l'évacuation	

Informations générales

Largeur extérieure	578 mm
Profondeur extérieure	639 mm
Hauteur extérieure	1005 mm
Poids net (kg) :	57
Capacité de cuve :	65 lt
Capacité de chargement/cycle - petits légumes	18 têtes de salade
Capacité de chargement/cycle - gros légumes	

Schémas d'installation

Avant

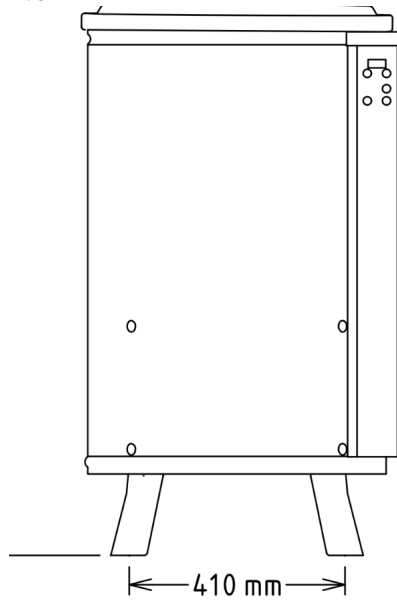

Côté

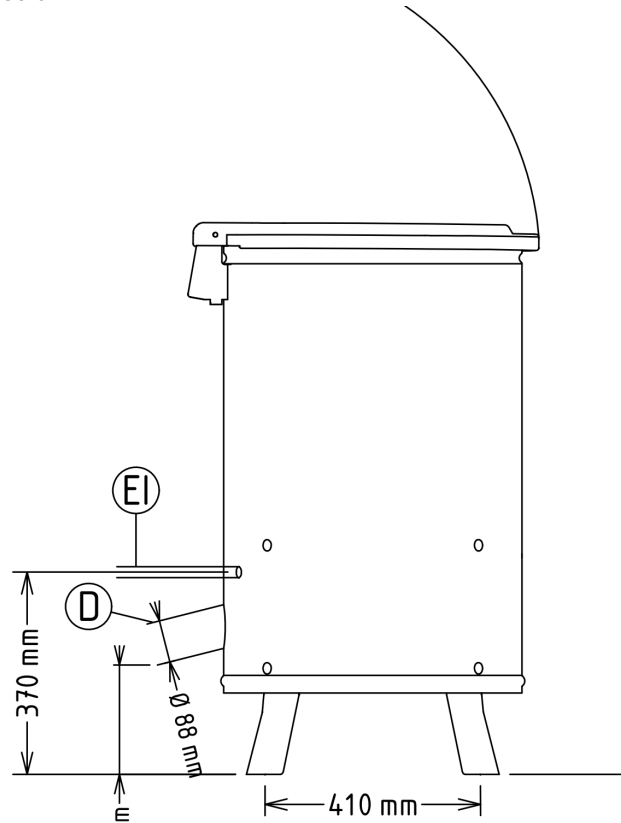

Dessus

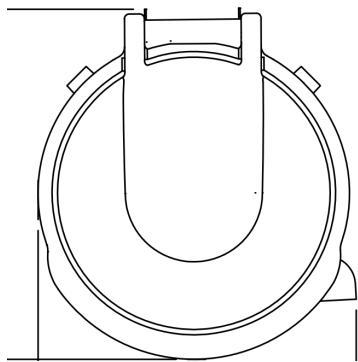

D = Vidange

EI = Connexion électrique

Accessoires

Accessoires inclus

Code PNC	Description	Quantité
653303	Panier inox supplémentaire	1

Accessoires en option

Code PNC	Description
Paniers	
653303	Panier inox supplémentaire
653304	Panier résine supplémentaire