

**371011 (E7STGH3000)**

2 feux vifs + 1/2 plaque coup de feu

Caractéristiques principales

- Les principaux compartiments sont situés à l'avant pour faciliter l'entretien.
- Plaque de cuisson en fonte, facile à nettoyer.
- Brûleurs avec combustion optimisée, interchangeable sur site.
- Brûleur central avec combustion optimisée, veilleuse d'allumage protégée avec dispositif de sécurité.
- Dispositif de sécurité des flammes sur chaque brûleur évitant toute extinction accidentelle de la flamme.
- Plaque à brûleur central à gaz 3,8 kW.
- Les récipients peuvent être facilement déplacés d'une zone à une autre, sans avoir à les soulever.
- Possibilité d'obtenir des zones à températures différentes, apportant un gradient de température sur la plaque pour les différents besoins de cuisson.
- Le centre de la plaque peut atteindre une température maximale de 500 °C et diminue progressivement vers l'extérieur.
- Des récipients de différentes tailles peuvent être utilisés simultanément en raison de sa grande surface, sans secteur intermédiaire.
- Convient pour une installation sur un comptoir.

Construction

- Le modèle possède des bords à angle droit permettant un assemblage à joints lisses entre les éléments, éliminant ainsi les espaces et les pièges à salissure.
- Plan de travail en inox embouti d'une seule pièce, épaisseur 1,5 mm.
- Protection contre l'eau IPx4.
- Panneaux extérieurs en acier inox avec fini Scotch-Brite.





Un accent sur la durabilité

Certifications et reconnaissances



produit évalué par le fabricant
et jugé conforme aux exigences
de l'UE en matière de sécurité,
de santé et de protection de
l'environnement.



En savoir plus :
[Certificats ISO](#)
[Reconnaisances d'Electrolux Professional](#)

La société se réserve le droit de modifier les spécifications techniques sans préavis.

12/02/2026

2/6

Spécifications techniques

Gaz

Puissance gaz :	14.6 kW
Prédisposé en standard :	Gaz naturel
Type de gaz Option :	GPL
Raccordement gaz :	1/2"

Informations générales

Largeur extérieure	800 mm
Profondeur extérieure	730 mm
Hauteur extérieure	250 mm
Poids net :	55 kg
Poids brut :	57 kg
Hauteur brute :	520 mm
Largeur brute :	820 mm
Profondeur brute :	860 mm
Volume brut :	0.37 m ³
Puissance brûleurs avant	5.5 - 0 kW
Puissance des brûleurs arrières	5.5 - 0 kW
Groupe de certification :	N7TG
Dimensions des brûleurs arrières - mm	Ø 60
Dimension brûleurs avant - mm	Ø 60
Largeur utile de la plaque	340 mm
Profondeur de la surface utile :	595 mm

Schémas d'installation

Avant

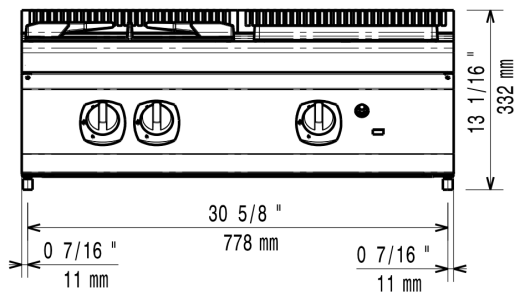

Côté

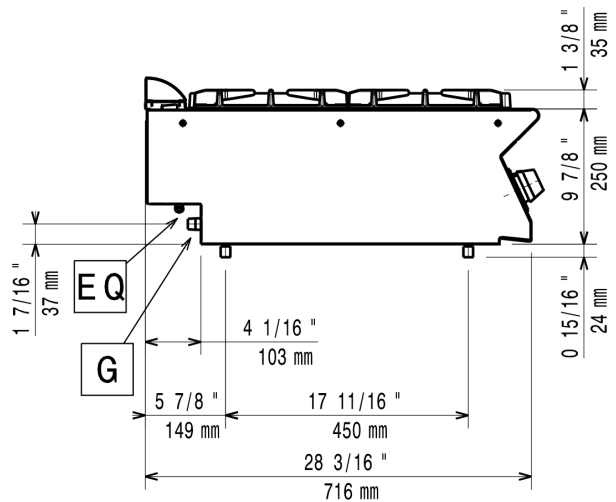

Dessus

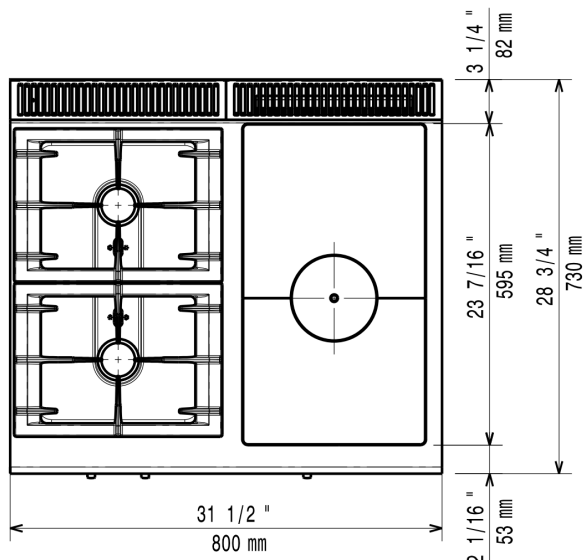

Distances

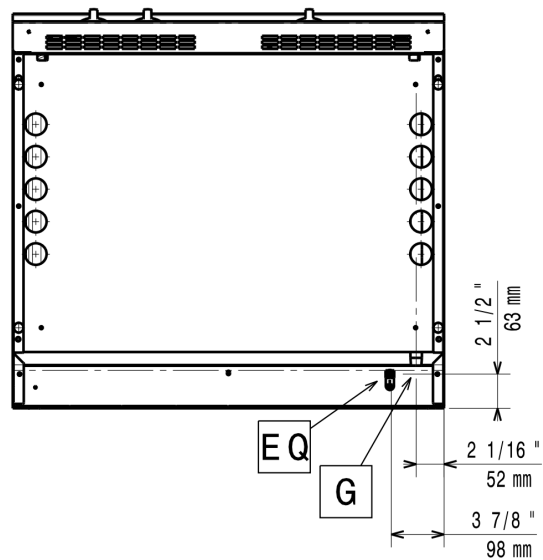

G = Connexion gaz

EQ = Vis équipotentiel

Accessoires

Accessoires en option

Code PNC	Description
Paniers	
921021	2 paniers carrés 105x105 mm Haut 240 mm (droite et gauche) pour cuiseurs à pâtes 24,5L - à associer au faux fond 921022
Supports de système "bridge"	
206137	Support pour système "pont" de 800 mm
206138	Support pour système "pont" de 1000 mm
206139	Support pour système "pont" de 1200 mm
206140	Support pour système "pont" de 1400 mm
206141	Support pour système "pont" de 1600 mm
Grilles, plaques et supports de brûleur	
206260	Plaque de cuisson lisse 1 brûleur frontal
206261	Plaque de cuisson nervurée 1 brûleur frontal
206264	Plaque de mijotage 1 brûleur frontal
206297	Grille inox pour 2 brûleurs
206363	Support casserole wok pour feux vifs (gamme 700&900)
Rehausses de cheminée	
206304	Mitre pour élément 800mm
206400	FILET GRILLE CHEMINEE, 400MM-700/900
Injecteurs gaz	
206461	[NOT TRANSLATED] Kit G.25.3 (NI) gas nozzles for 700 solid top and solid top combined with burners
Rampes / Mains courantes	
206307	Main courante latérale droite ou gauche
206308	RAMPE ARRIERE 800MM - MARINE
216047	Main courante frontale 800 mm
216049	Main courante frontale 1200 mm
216050	Main courante frontale 1600 mm
216186	Dépose assiettes de 800 mm
Solutions d'installation	
206086	Kit de jonction
Autres accessoires	
927225	Régulateur de pression pour version gaz
Panneaux	
216277	2 caches latéraux pour élément neutre top
Robinets	
206289	Colonne d'eau avec bras pivotant
206291	Extension colonne d'eau pour installation XP700

Accessoires

Code PNC	Description
Autres accessoires	
206388	KIT CANULES GAZ - PLAN DE TR. + BRUL 700