

**391010 (E9GCGH4CE0)**

Fourneau gaz 4 feux vifs (1x10 kW, 3x6 kW), sur four électrique 800 mm

**391164 (E9GCGH4CEN)**

## Caractéristiques principales

- Dispositif de sécurité des flammes sur chaque brûleur évitant toute extinction accidentelle de la flamme.
- Protection contre les projections d'eau IPX5.
- Grand support de casseroles en fonte (inox en option) avec longues ailettes centrales permettant d'utiliser les casseroles de la plus grande à la plus petite.
- Chambre du four, à 3 niveaux de glissières permettant d'y placer des étagères GN 2/1 (2 récipients de table à vapeur).
- Veilleuse d'allumage protégée
- Sole rainurée en fonte.
- Boutons de réglage conçus pour résister aux infiltrations d'eau.
- Brûleur à gaz fournis pour une utilisation avec du gaz naturel ou GPL, jeu d'injecteurs fourni.
- Brûleurs avec combustion optimisée.
- Les trois brûleurs 6 kW et le brûleur 10 kW, à rendement élevé, sont disponibles en deux tailles différentes pour répondre aux besoins de cuisson à haute performance des clients les plus exigeants : [-] brûleurs 60 mm avec régulation d'énergie continue de 1,5 kW à 6 kW. [-] brûleurs 100 mm avec régulation d'énergie continue de 2,2 kW à 10 kW.
- Ensemble monté sur des pieds en inox réglables en hauteur jusqu'à 50 mm. Se monte facilement sur des systèmes cantilever.
- Le soubassement comprend un four électrique standard avec une porte de 40 mm d'épaisseur pour l'isolation thermique, situé sous la plaque de base.
- Thermostat du four réglable de 110 °C à 285 °C ou de 120 °C à 280 °C pour le modèle 391164.

## Construction

- Le modèle possède des bords à angle droit permettant un assemblage à joints lisses entre les éléments, éliminant ainsi les espaces et les pièges à salissure.
- Plan de travail de 2 mm d'épaisseur en acier inox AISI304.
- Panneaux extérieurs en acier inox avec fini Scotch-Brite.
- L'ensemble fait 930 mm de profondeur pour fournir une plus grande surface de travail.





# Un accent sur la durabilité

---

## Certifications et reconnaissances



produit évalué par le fabricant  
et jugé conforme aux exigences  
de l'UE en matière de sécurité,  
de santé et de protection de  
l'environnement.



En savoir plus :  
[Certificats ISO](#)  
[Reconnaisances d'Electrolux Professional](#)

La société se réserve le droit de modifier les spécifications techniques sans préavis.

04/03/2026

2/6

# Spécifications techniques

391010

391164

## Électrique

Voltage :	380-400 V/3 ph/50-60 Hz	230 V/3 ph/50-60 Hz
Puissance de raccordement	6 kW	6 kW

## Gaz

Puissance gaz :	28 kW	28 kW
Prédisposé en standard :	Gaz naturel	Gaz naturel
Type de gaz Option :	Gaz Naturel ; GPL	Gaz Naturel ; GPL
Raccordement gaz :	1/2"	1/2"

## Informations générales

Température de fonctionnement :	110 °C MIN; 285 °C MAX	120 °C MIN; 280 °C MAX
Largeur chambre de cuisson :	575 mm	575 mm
Hauteur chambre de cuisson :	300 mm	300 mm
Profondeur chambre de cuisson :	700 mm	700 mm
Poids net :	155 kg	203 kg
Poids brut :	137 kg	130 kg
Hauteur brute :	1080 mm	1040 mm
Largeur brute :	1020 mm	1020 mm
Profondeur brute :	860 mm	860 mm
Volume brut :	0.95 m <sup>3</sup>	0.91 m <sup>3</sup>
Puissance brûleurs avant	6 - 6 kW	6 - 6 kW
Puissance des brûleurs arrières	6 - 10 kW	6 - 10 kW
Groupe de certification :	N9CG	N9CG
Dimensions des brûleurs arrières - mm	Ø 60 Ø 100	Ø 60 Ø 100
Dimension brûleurs avant - mm	Ø 60 Ø 60	Ø 60 Ø 60

# Schémas d'installation

Avant

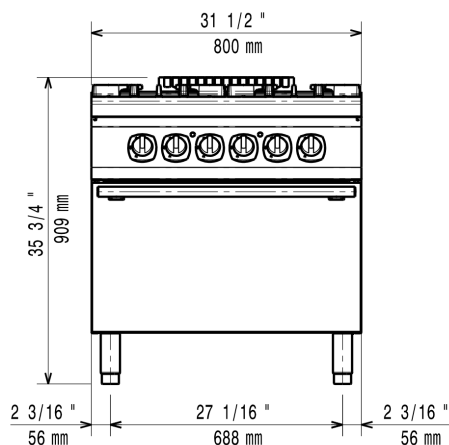

Côté

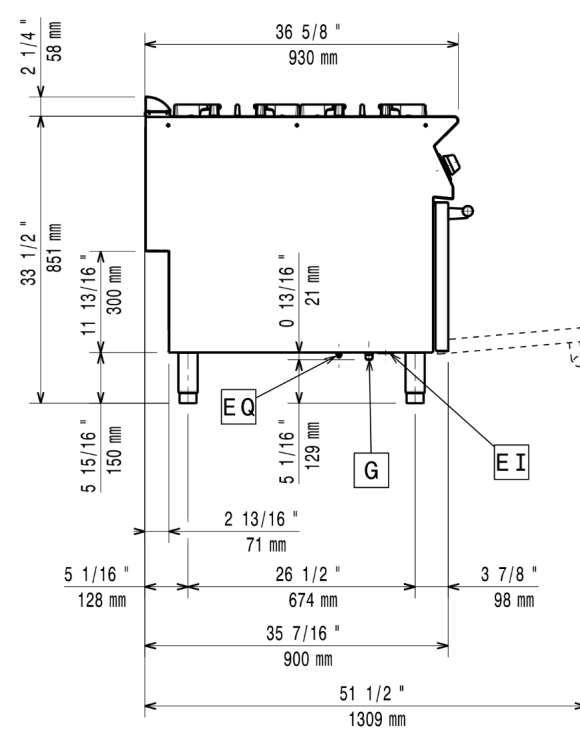

Dessus

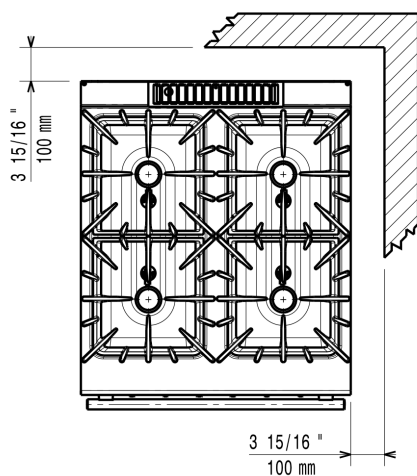

Distances

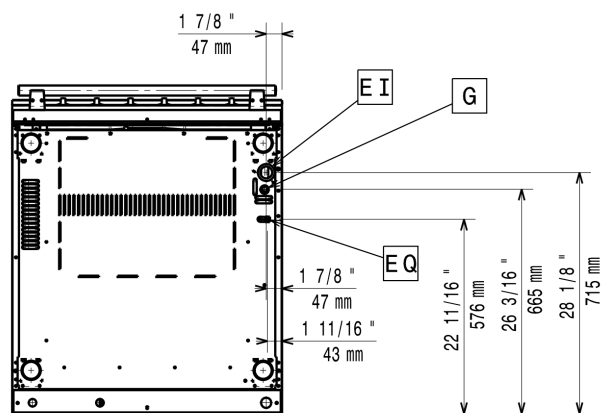

G = Connexion gaz

EI = Connexion électrique

# Accessoires

## Accessoires inclus

Code PNC	Description	Quantité
164250	Grille GN2/1 chromée	1

## Accessoires en option

Code PNC	Description
----------	-------------

### Grilles, plaques et supports de brûleur

206170	Plaque de mijotage 1 brûleur frontal
206171	Plaque de cuisson lisse 1 brûleur frontal
206172	Plaque de cuisson nervurée 1 brûleur frontal
206298	Grille inox pour 2 feux vifs
206363	Support casserole wok pour feux vifs ( gamme 700&900)

### Rehausses de cheminée

206132	Cheminée diamètre 150 mm
206133	Anneau pour cheminée diamètre 150 mm
206246	Cheminée
206304	Mitre pour élément 800mm
206400	FILET GRILLE CHEMINEE, 400MM-700/900

### Contenants, plateaux et grilles

164250	Grille GN2/1 chromée
--------	----------------------

### Pieds, roulettes et rampes

206135	Kit 4 roues dont 2 pivotantes avec frein. A installer ensemble avec le kit support pour sans pieds intermédiaires ou roues
206136	Kit 2 pieds anti basculement pour fixation au sol (à positionner en diagonal : un à l'avant et l'autre à l'arrière)
206210	Kit 4 pieds pour installation sur socle maçonné de 100 mm
206367	Kit support frontal sans pieds intermédiaire ou sur roues 800 mm
206368	Kit support frontal sans pieds intermédiaire ou sur roues 1200 mm
206369	Kit support frontal sans pieds intermédiaire ou sur roues 1600 mm
206370	Kit support frontal sans pieds intermédiaire ou sur roues 2000 mm

### Injecteurs gaz

206384	Kit canules gaz de ville (G150) pour brûleurs fourneaux XP900 (pour 391010)
206458	[NOT TRANSLATED] Kit G.25.3 (NI) gas nozzles for 900 freestanding gas cookers on oven (pour 391010)

### Gestion des graisses / huiles

960645	Défecteur pour friteuses 23 L (adapté pour les produits lourdement panés/farinés) (pour 391010)
--------	---

# Accessoires

Code PNC	Description
<b>Rampes / Mains courantes</b>	
206308	RAMPE ARRIERE 800MM - MARINE
206309	RAMPE ARRIERE 1200MM - MARINE
216044	Mains courantes latérales droite + gauche
216047	Main courante frontale 800 mm
216049	Main courante frontale 1200 mm
216050	Main courante frontale 1600 mm
216185	Dépose assiettes de 400 mm
216186	Dépose assiettes de 800 mm
<b>Solutions d'installation</b>	
206086	Kit de jonction
<b>Plinthes de protection</b>	
206148	Plinthe frontale hauteur 100 mm pour élément de 800 mm
206150	Plinthe frontale hauteur 100 mm pour élément de 1000 mm
206151	Plinthe frontale hauteur 100 mm pour élément de 1200 mm
206152	Plinthe frontale hauteur 100 mm pour élément de 1600 mm
206157	Couple de plinthes latérales hauteur 100 mm
206176	Plinthe frontale hauteur 180 mm pour élément de 800 mm
206177	Plinthe frontale hauteur 180 mm pour élément de 1000 mm
206178	Plinthe frontale hauteur 180 mm pour élément de 1200 mm
206179	Plinthe frontale hauteur 180 mm pour élément de 1600 mm
206180	Couple de plinthes latérales hauteur 180 mm
<b>Couvercles</b>	
206201	Couvercle hygiénique pour friteuses de 23 L (pour 391164)
<b>Autres accessoires</b>	
927225	Régulateur de pression pour version gaz
<b>Panneaux</b>	
206181	2 panneaux de conduit de service (adossé - 1 côté)
206202	Couple de panneaux conduit de service (dos à dos - central)
206374	Panneaux arrière 800 mm
206375	Panneaux arrière 1000 mm
206376	Panneaux arrière 1200 mm
216134	2 panneaux latéraux de revêtement pour éléments MONOBLOC
<b>Robinets</b>	
206289	Colonne d'eau avec bras pivotant
206290	Extension colonne d'eau, l=900